

เอกสารประกอบการสอน เรื่อง

กาพย์เพราะ เสนาะทำนอง

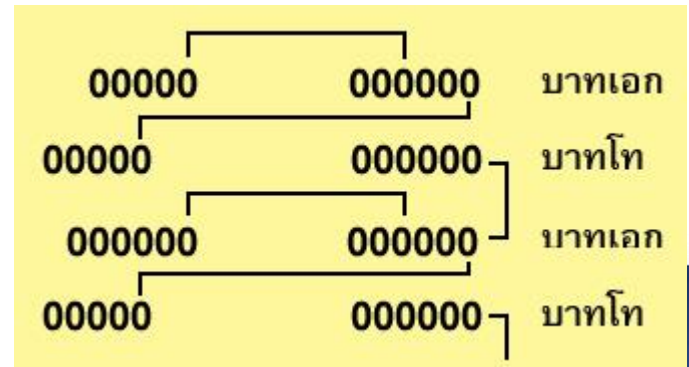

Photo by Sandee

ภาพย์



ภาพย์ มาจากคำว่า ถาวุย หรือ ถापุย ในภาษาบาลี
ภาพย์ แปลตามรูปศัพท์ว่า เหล่ากอแห่งกวี
หรือ ประกอบด้วย คุณแห่งกวี หรือ คำที่กวีได้ร้อยกรองไว้



ภาพย์ที่นิยมใช้อยู่ในภาษาไทย มี ๕ ชนิด คือ



ภาพยนตร์ยานี้ ๑๑

๑ บทมี ๒ บาท บาทละ ๑๑ คำ

๑ บาท มี ๒ วรรค วรรคหน้า ๕ คำ วรรคหลัง ๖ คำ

บังคับสัมผัสระหว่างวรรคเฉพาะระหว่างคำสุดท้ายวรรคที่ ๑ กับคำที่ ๓ ของวรรคที่ ๒
และ คำสุดท้ายวรรคที่ ๒ กับคำสุดท้ายวรรคที่ ๓

บังคับการสัมผัสระหว่างบท คำสุดท้ายของวรรคที่ ๔ สัมผัสกับคำสุดท้ายของวรรคที่ ๒ ในบทถัดไป

การแบ่งจังหวะการอ่าน ภาพยนตร์ยานี้ ๑๑

แต่ละวรรคนิยมอ่านแยกเป็น ๒ ช่วง ช่วงละ ๒ หรือ ๓ คำ ดังนี้

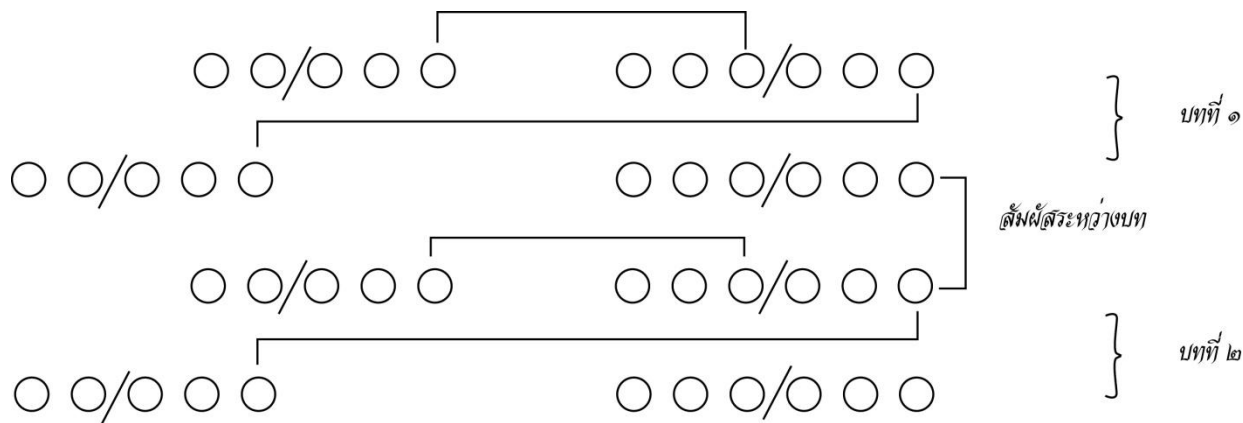

ภาพยนต์บัง ๑๖

บทหนึ่งมี ๑๖ คำ มี ๓ วรรค วรรคละ ๖-๔-๖ คำ ตามลำดับ

มีบังคับสัมผัสนอกคือคำท้ายวรรคที่ ๑ สัมผัสกับคำท้ายวรรคที่ ๒

สัมผัสระหว่างบท จะส่งสัมผัสจากท้ายบทต้น ไปรับสัมผัสที่ท้ายวรรคแรกในบทถัดไป

การแบ่งจังหวะการอ่าน ภาพยนต์บัง ๑๖

แต่ละวรรคนิยมอ่านแยกเป็น ๓ ช่วง ช่วงละ ๒ คำ วรรคที่ ๒ แบ่งเป็น ๒ ช่วง ช่วงละ ๒ คำ ดังนี้

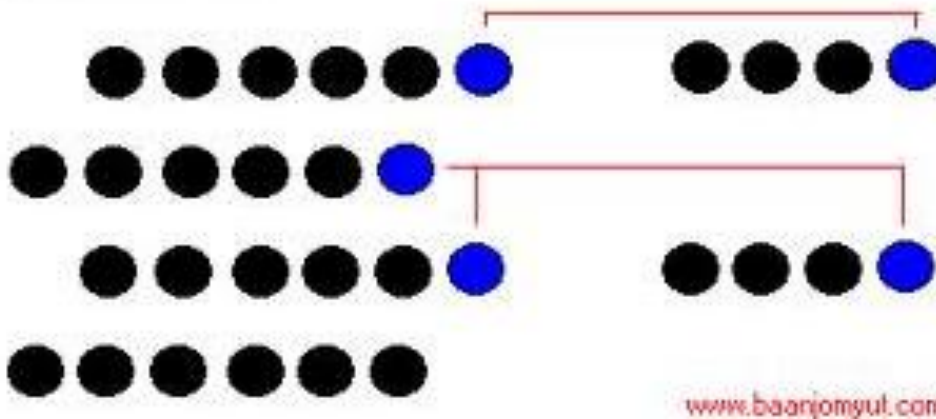

ภาพยี่สุรางคนางค์ ๒๘

คณะ ภาพยี่สุรางคนางค์ ๑ บท แบ่งออกเป็น ๓ วรรค วรรคละ ๔ คำ

สัมผัส ๑. คำสุดท้ายของวรรคที่ ๑ สัมผัสกับคำสุดท้ายของวรรคที่ ๒

๒. คำสุดท้ายของวรรคที่ ๓ สัมผัสกับคำสุดท้ายของวรรคที่ ๕ , ๖

สัมผัสระหว่างบท คือ คำสุดท้ายของบทแรกสัมผัสกับคำสุดท้ายของวรรคที่ ๓ ของบทต่อไป

การอ่านภาพยี่สุรางคนางค์ ๒๘

หนึ่งบทมี ๓ วรรค แต่ละวรรคมีจำนวนคำ ๔ คำเท่าๆกัน การอ่านจึงเว้นจังหวะเหมือนกันคือ ๒/๒ คำ

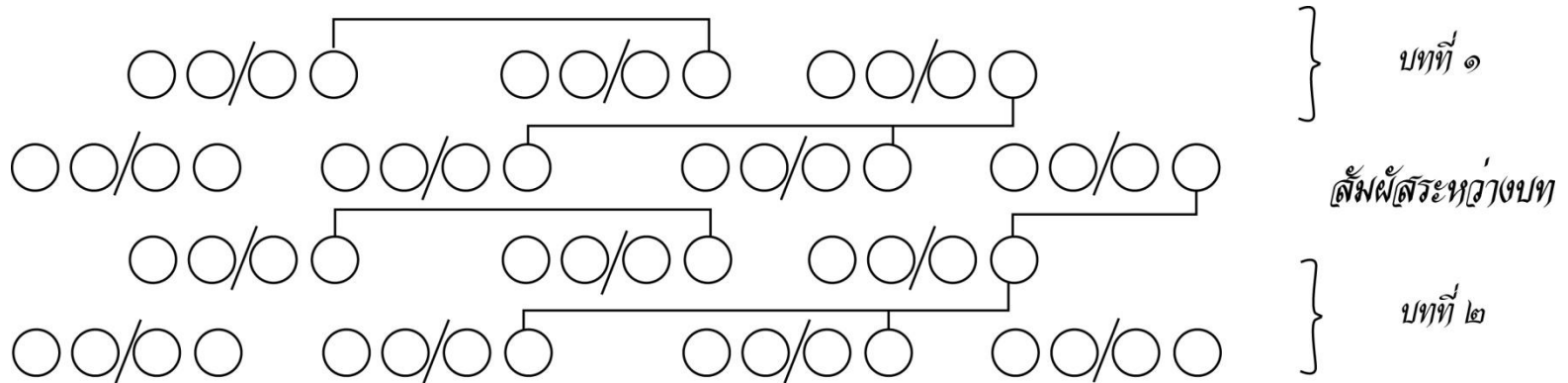

ภาพย่อโคลงขับไม้

เป็นการนำภาพย่อขับไม้ไปแต่งร่วมกับโคลงสี่สุภาพ เรียกว่า ภาพย่อขับไม้ห่อโคลง โดยแต่งภาพย่อขับไม้ ๒ บท ตามด้วยโคลงสี่สุภาพ ๒ บท แต่ในโคลงสี่สุภาพที่นำมาแต่งนี้ ไม่นิยมคำเอก คำเอก และคำสร้อย บังคับให้มีแต่คำโท ๔ ตำแหน่ง เท่านั้น

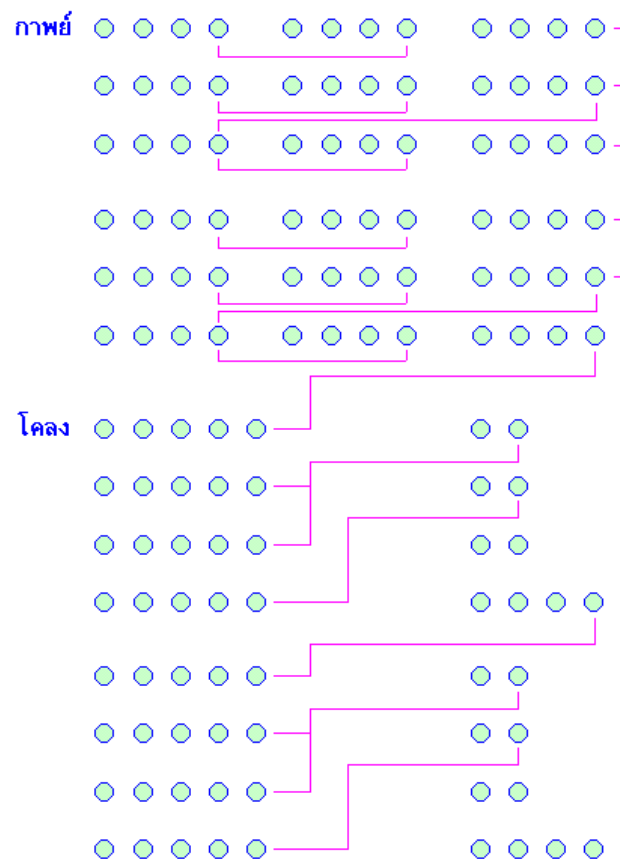

ภาพย่อ:

บรรดากษัตริย์	ผู้ผ่านสมบัติ	ปกครองกรุงศรี
ล้วนแต่ทรงคุณ	พระทัยมบญ	บำเพ็ญกรดีเย
ก่อสร้างทางดี	สมานไมตรี	ในหมู่ประชา
ทวยราษฎร์จงรัก	สวามีภักดี	รื่นรมย์हरมา
ถวายชีวี	ผิเกิดไพร	เบียดเบียนบีทา
รักพระราชา	ดุจดั่งบิดา	บังเกิดเกล้าตน.

โคลง:

อาทิวชิราช	ล้น	เลอกษัตริย์
เบญจมราชครอง	รัฐ	รุ่งเรือง
สมบูรณโพนสม	สมบัติ	บานจิต
ปลดทุกข์ทวยราษฎร์	เปลื้อง	วิบัติสิ้น สบสมัย.
น้ำจิตต่างเทศ	ให้	นับถือ
พระเกียรติประกาศระ	มือ	โลกซ้อง
พระคุณคู่เมือง	คือ	ตราประดับ
ทวยราษฎร์ขาดพระ	ต้อง	โศกเศร้า กันแสง.

๒๑
เกมทำเวียง



เรียงวรรคให้ถูกต้องตามฉันทลักษณ์

๑.

พุ่มพานจึงนำมา

๒.

ใช้เรือจ้างรับเงินตรา

๓.

เพราะครูผู้นำทาง

๔.

กราบบูชาพระคุณครู

เรียงวรรคให้ถูกต้องตามฉันทลักษณ์

เพราะครูผู้นำทาง

ใช้เรือจ้างรับเงินตรา

พุ่มพานจึงนำมา

กราบบูชาพระคุณครู

๓.

๒.

๑.

๔.

เรียงวรรคให้ถูกต้องตามฉันทลักษณ์

๑.

พ่อขุนคิดประดิษฐ์สรร

๒.

งามศิลป์คู่ศาสตร์

๓.

เป็นสื่อกลางสร้างสัมพันธ์

๔.

ภาษาไทยไพเราะ

๕.

จรโลงสืบสานนามมา

๖.

ทุกภาคร่วมกัน

เรียงวรรคให้ถูกต้องตามฉันทลักษณ์

ภาษาไทยไพเราะ

งามศิลป์คู่ศาสตร์

พ่อบุณคิดประดิษฐ์สรร

เป็นสื่อกลางสร้างสัมพันธ์

ทุกภาคร่วมกัน

จรโลงสืบสานนามมา

๔.

๒.

๑.

๓.

๖.

๕.

เรียงวรรคให้ถูกต้องตามฉันทลักษณ์

๑.

หล่นเกลื่อนเถื่อนทาง

๒.

พระแสงลำอางข้างเคียง

๓.

เห็นกว้างอย่างเยื้องชำเลื่องเดิน

๔.

เหมือนอย่างนางเชิญ

๕.

มะม่วงพวงพลองช่องนาง

๖.

กินพลางเดินพลางหว่างเนิน

เรียงวรรคให้ถูกต้องตามฉันทลักษณ์

มะม่วงพวงพลองช่องนาง

หล่นเกลื่อนเถื่อนทาง

กินพลางเดินพลางหว่างเนิน

เห็นกว้างอย่างเยื้องช้าเลื่องเดิน

เหมือนอย่างนางเชิญ

พระแสงตำอางข้างเคียง

๕.

๑.

๖.

๓.

๔.

๒.

คำสั่ง

ให้นักเรียนแต่งภาพย้ง ๑๖ หัวข้อ “พ่อของฉัน” / “พระคุณพ่อ” ความยาวจำนวน ๔ บท พิมพ์ในกระดาษเอสี่ พร้อมทั้งติดรูปนักเรียนและคุณพ่อของนักเรียน กำหนดภายในส่งวันที่ ๖ ธันวาคม ๒๕๕๖

พ่อของฉัน



.....

.....

ขนาดตัวอักษร ๑๘ Angsana New

